



FEB

cce centro
cultural de españa
montevideo

2012

Noticias

Prórroga de la convocatoria abierta de videoarte y arte de nuevos medios + Cubo

El Centro Cultural de España lanza una convocatoria abierta a artistas menores de 35 años con el objetivo de establecer mayores espacios de participación y visibilidad de los jóvenes creadores uruguayos que trabajan el arte a partir de las nuevas tecnologías.

Los artistas seleccionados expondrán sus trabajos en el espacio del **+Cubo** del Centro a lo largo del año 2012.

ESTA PRÓRROGA VENCE EL VIERNES 17 DE FEBRERO DE 2012 EN EL CCE.

BASES DISPONIBLES EN WWW.CCE.ORG.UY



Haití. Los espíritus en la tierra
Luís Alcalá de Olmo (España)





Exposiciones

VIERNES 3, 19 HS.

Inauguración

Haití. Los espíritus en la tierra

Luís Alcalá de Olmo (España)

Muchas de las características de la sociedad haitiana sólo se pueden entender desde la perspectiva de los movimientos de población y culturas de sus habitantes donde las aportaciones de África son múltiples y es, a través de las mismas, que podemos comprender el vudú en Haití. Las fotografías que se muestran en esta exposición se estructuran en seis series correspondientes a las peregrinaciones del año litúrgico: **Erzulie Freda, Baron Samedi, Ogoun Ferrailé, Souvenance, Ganthier y Ra Rá.**

EXPOSICIÓN DE FOTOGRAFÍA REALIZADA CON LA COLABORACIÓN DEL PERIÓDICO
"PRIMERA HORA" DE PUERTO RICO

HASTA EL SÁBADO 3 DE MARZO DE 2011

SÁBADO 4 Y SÁBADO 11, 15 HS.

Paseos evocativos

Paseos históricos a partir de algunos de los cuadros expuestos en la exposición Miradas de la Banda Oriental por la Ciudad Vieja de Montevideo y sus personajes.

A cargo de: **María Emilia Pérez Santarcieri**, historiadora.

ENCUENTRO EN EL CCE A LAS 15 HS. EN PUNTO.
DURACIÓN TOTAL DE CADA ACTIVIDAD: 2 HORAS.

MARTES 14, 19 HS.

Presentación de catálogo

Miradas de la Banda Oriental

200 Años desde esta banda, entre un rincón de los reinos de España y la formación de la República Oriental.

A cargo de: **Mag. Ariadna Islas**, Directora del Museo Histórica Nacional y los curadores de la exposición.

Continúa abierta la siguiente exposición

Miradas de la banda oriental

Curadores invitados: **Ernesto Beretta** y **Fernanda González** con la colaboración de **Mirta Cazet**.

HASTA EL SÁBADO, 25 DE FEBRERO





Artes escénicas

MIÉRCOLES 29, 19 HS.

Teatro

Nuremberg

Esta es la historia de un joven skinhead contada en un instante de su vida en el que espera una señal de sus camaradas. Una llamada telefónica lo conectará con una red que imaginariamente lo rescatará a él y al mundo todo, dándole sentido a su vida. Nuremberg es un teatro del instante: intenso y físico. Es un teatro para vivirlo.

Dirección: María Dodera. Elenco: Santiago Sanguinetti.

OBRA PREMIADA EN LA CONVOCATORIA "SOLOS EN EL ESCENARIO, 2009" DEL CCE Y NOMINADA EN LOS PREMIOS FLORENCIO DE TEATRO AL MEJOR ACTOR, 2011.



Cine

Cine, censura y democracia en Túnez y Egipto

Casa Árabe (Madrid) y el Festival de Cine Africano de Tarifa (FCAT) presentan durante los lunes de febrero y marzo una selección de películas dentro del ciclo Cine y censura / ¿Cine y democracia? Los casos de Túnez y Egipto.

LUNES 6, 19 HS.

Ein shams, de Ibrahim El-Batout

Egipto, 2008, 88 min. (*)

Ein Shams es ahora un barrio desfavorecido y casi abandonado, pero hace mucho tiempo fue una de las capitales del Egipto faraónico y un lugar sagrado. Shams, una niña de once años, reside en el barrio.

LUNES 13, 19 HS.

Basra, de Ahmed Rashwan

Egipto, 2007, 94 min. (*)

El Cairo, 17 de marzo de 2003. El ataque de Estados Unidos y de Inglaterra contra Iraq es inminente. ¿Cómo puede un fotógrafo egipcio superar la desilusión y el miedo? ¿Puede este artista seguir vivo, respirar, pensar, fotografiar y resistirse en un entorno opresor?

LUNES 27, 19 HS

Viene la televisión, de Moncef Dhoub

Túnez, 2006, 115 min. (*)

El Malga es un tranquilo pueblecito en el sur de Túnez que vive al ritmo de las fiestas nacionales, para las que el Comité Cultural propone eternamente el mismo programa. Pero una llamada desde la capital les avisa que un equipo alemán de televisión va a visitar la zona.

(*) NO EXHIBIDA ANTERIORMENTE EN MONTEVIDEO



Música

MARTES 7, 19HS.

Artistas uruguayos

Canciones para Yemanjá

La música como expresión de las costumbres rituales africanas. Conmemorando el mes de los festejos en torno a las aguas naturales, cantantes y compositores, en su mayoría afro descendientes, brindan su arte e inspiración surgida de la dimensión espiritual y popular de la Orixá Yemanjá.

A Cargo de: **Anabella Viera, Ángela Alvez, Arlette Fernández y Fabián Marquisio** (músicos y cantautores). Presenta: **Susana Andrade** (Atabaque).

VIERNES 10, 19 HS.

Concierto tango

Got@n.uy

Este dúo, que comenzó grabando y produciendo sus propios discos, llegaría a grabar su primer LP "Punto de Encuentro" con el sello Montevideo MusicGroup luego de varios años de trabajo. Su trayectoria viene avalada por varias giras exitosas en Alemania durante el año 2011 donde los artistas han conseguido expresar la esencia del tango y el sentimiento vital que alberga. Unas veces fogoso, otras veces lánguido, pasional y melancólico, ternura y martirio, pleno de temperamento y entrega total.

Integrantes: **Gonzalo Gravina** (piano) y **Pablo Campora** (guitarra)

VIERNES 24, 20 HS.

Presentación de disco

:O

Tras su debut en el 2010 con *(t)OPTEN:O*, título que dio lugar a todo tipo de lecturas e interpretaciones, esta banda nos presenta ahora su segundo trabajo, *Ja+Me Río de los Pájaros Pintados:O* (Rebota Records 2011) con el que demuestran, una vez más, su inclinación por los ritmos alterados y la poesía. :O se definen como barrocos anarquistas en la eterna búsqueda musical dentro de las fronteras del rock y la experiencia de la canción no siempre descubierta.

Integrantes: **Ex-Randomico** (batería), **Door Emi** (guitarra), **Correa Mora Mora** (bajo), **Pobvio** (teclados) y **Goma** (voz).



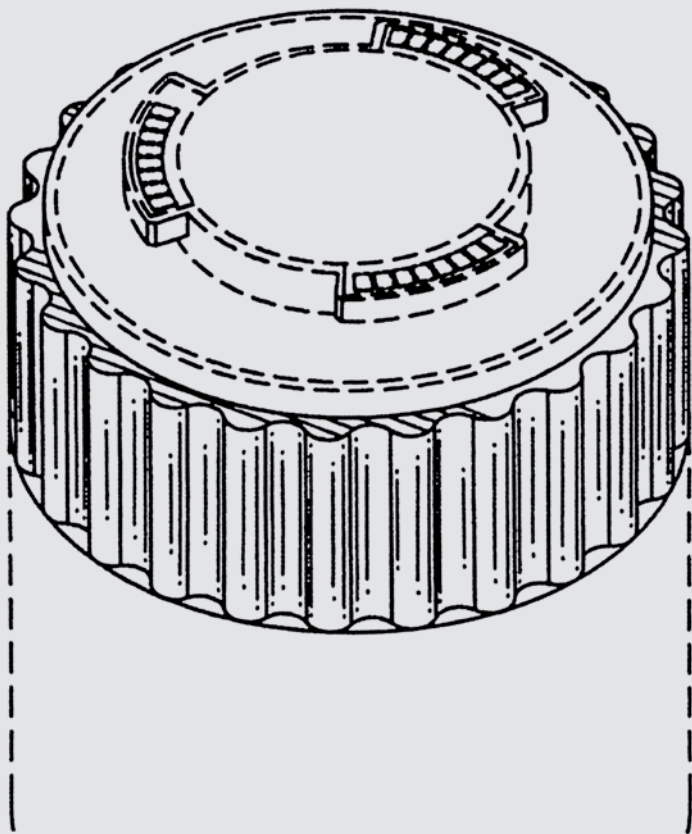

Formación

LUNES 6, MARTES 7 Y MIÉRCOLES 8, DE 16 A 19 HS.

Taller Fotoperiodismo y antropología visual

Como el conocimiento de las técnicas de fotoperiodismo es imprescindible para aquellos estudiantes que aspiren a formar parte de los profesionales de la comunicación, este taller da a conocer y aplicar los elementos básicos y fundamentales en un reportaje visual, seleccionar y dominar los distintos temas dentro de la documentación gráfica y los equipos apropiados para cada ocasión.

Actividad dirigida a estudiantes de Fotografía, Periodismo, Comunicaciones y Antropología.

A cargo de: **Luís Alcalá de Olmo** (España), fotógrafo.

CUPO LIMITADO. INSCRIPCIONES ONLINE ABIERTAS DESDE EL 15 DE DICIEMBRE DE 2011 HASTA EL JUEVES 2 DE FEBRERO DE 2012, A TRAVÉS DE WWW.CCE.ORG.UY.



Conferencias y mesas redondas

MIÉRCOLES 8, 19 HS.

La religiosidad africana en Haití y Uruguay

Con el tráfico de esclavos hacia América, las cosmologías afro-indígenas tradicionales sufrieron el encuentro con el santoral cristiano europeo. Producto de esta fusión fue el nacimiento de nuevas prácticas y ceremonias religiosas en toda América Latina y Caribe.

Esta mesa redonda será indispensable para comprender el sincretismo de las religiones afro en Uruguay: Umbandista/ Kimbandista y Batuque o Nación, contrastándolas con la práctica religiosa del Vudú en Haití.

A cargo de: **Susana Andrade** (Religiosa Umbandista/ Kimbandista), **Manuel Núñez** (Babalorixá Batuque o Nación), **Luis Alcalá del Olmo** (fotoperiodista en Haití y antropólogo). Modera: **Oscar D. Montaña** (escritor e investigador de historia afro uruguayaya).

Rincón Gurises

NIÑOS Y ADOLESCENTES



SÁBADO 4, 15 HS.

Cuentacuento

Bouqui y Malice

Desde Haití nos visitan dos amigos a contarnos sus aventuras más increíbles, donde descubrirás, la fuerza de la amistad.

A cargo de: **Rony Joseph** (Haití)

RECOMENDADO PARA TODA LA FAMILIA
EN EL MARCO DE LA EXPOSICIÓN "HAITÍ. LOS ESPÍRITUS EN LA TIERRA"

SÁBADO 11,15 HS.

Cine

La isla del cangrejo

El capitán Dimitri es un pirata con pata de palo y buen corazón, quien con la ayuda de un loro mágico se lanza a la búsqueda del fabuloso tesoro de Macaos.

RECOMENDADO PARA TODA LA FAMILIA

MIÉRCOLES 15, JUEVES 16 Y VIERNES 17, DE 11.30 A 17.30 HS.

Campamento urbano

La historia en juego

Un espacio donde el juego, la creatividad, la investigación te llevará a conocer el detrás de escena de la exposición Miradas de la Banda Oriental. Participa de actividades plásticas, de restauración, danza, música donde conocerás la leyenda oculta detrás de las piezas de historia y donde verás una Ciudad Vieja como no la habías visto antes.

Cupo limitado. Inscripciones: llamando al teléfono 2915 2250 int. 122 o a rincongurises@cce.org.uy

COLABORA EL MUSEO HISTÓRICO NACIONAL.

ACTIVIDAD RECOMENDADA PARA NIÑOS Y ADOLESCENTES DE ENTRE 8 Y 16 AÑOS

MIÉRCOLES 15, 14:30 a 16:30 HS.

Taller de danza afro infantil

Dentro del Campamento Urbano del CCE

¡Ven a bailar y divertirte con la historia! Este taller propone de manera original y creativa introducir a los más pequeños los orígenes de las danzas africanas de Senegal y el Congo junto con las danzas afroamericanas como el Candombe, jugando y aprendiendo con las pinturas que retratan el colectivo afro descendiente del S.XIX dentro de la exposición “Miradas de la Banda Oriental”.

A cargo de: **Johanna Bá**, Triangulación Kultural (TK). Licenciada en Danza (Técnica Dunham) e Historia Cultural Afroamericana en el Centro de Formación Free Dance Song (Paris).

ACTIVIDAD DIRIGIDA A NIÑOS DE 8 A 11 AÑOS INCLUSIVE.

Mediateca

En la mediateca, de acceso gratuito y libre, se puede disfrutar de libros, revistas, y conexión a Internet; sólo hay que presentar un documento de identidad vigente. Servicio wi-fi gratuito.

Si se busca un material específico, recomendamos confirmar que esté disponible, llamando al 2915 22 50 int. 151 o escribiendo a mediateca@cce.org.uy.

Para tener derecho al préstamo a domicilio de libros, el interesado deberá asociarse. Consulte el catálogo on line en www.cce.org.uy en la pestaña Mediateca.

LIBROS

El tiempo expandido: PhotoEspaña editado por La Fábrica.
Chocolata de Marisa Núñez.

REVISTAS

Literatura: *Clarín: Revista de nueva literatura* (sept./oct.), 2011
Arte: *Exit: Imagen y Cultura*, (nov.), 2011
Diseño: *Visual* (enero), 2012





Actividades fuera del CCE

JUEVES 9, DE 16 A 18:30HS.

Taller

Candombe en barrio Casavalle

Apoyando la iniciativa cultural El Achique del Vagón, junto a la Institución Casavalle la cual cuenta con una larga trayectoria y trabajo con la comunidad de Padre Cacho, el Centro Cultural de España presenta el primer taller de Candombe abierto para toda la comunidad.

A cargo de: **Paulo "Paquito" Silva**, referente en "La Casa del Vecino al Sur".

POR MÁS INFORMACIÓN ELACHIQUECASAVALLE@GMAIL.COM

Agenda Febrero 2012

LUNES	MARTES	MIÉRCOLES	JUEVES	VIERNES	SÁBADO
		1	2	3 INAUGURACIÓN HAITÍ. LOS ESPÍRITUS EN LA TIERRA LUIS ALCALÁ DE OLMO (España)	4 PASEOS EVOCATIVOS MIRADAS DE LA BANDA ORIENTAL CUENTACUENTO BOUQUI Y MALICE
6 CINE, CENSURA Y DEMOCRACIA EN TÚNEZ Y EGIPTO EIN SHAMS / EGIPTO, 2008 FORMACIÓN TALLER FOTOPERIODISMO Y ANTROPOLOGÍA VISUAL	7 FORMACIÓN TALLER FOTOPERIODISMO Y ANTROPOLOGÍA VISUAL	8 CONFERENCIA LA RELIGIOSIDAD AFRICANA EN HAITÍ Y URUGUAY FORMACIÓN TALLER FOTOPERIODISMO Y ANTROPOLOGÍA VISUAL	9	10 CONCIERTO TANGO GOT@N.UY	11 PASEOS EVOCATIVOS MIRADAS DE LA BANDA ORIENTAL CINE LA ISLA DEL CANGREJO
13 CINE, CENSURA Y DEMOCRACIA EN TÚNEZ Y EGIPTO BASRA / EGIPTO, 2007	14 PRESENTACIÓN DE CATÁLOGO MIRADAS DE LA BANDA ORIENTAL	15 CAMPAMENTO URBANO LA HISTORIA EN JUEGO RINCÓN GURISES TALLER DE DANZA AFRO INFANTIL	16 CAMPAMENTO URBANO LA HISTORIA EN JUEGO	17 CAMPAMENTO URBANO LA HISTORIA EN JUEGO	18
20	21	22	23	24 PRESENTACIÓN DE DISCO :0	25
27 CINE, CENSURA Y DEMOCRACIA EN TÚNEZ Y EGIPTO VIENE LA TELEVISIÓN / TÚNEZ, 2006	28	29 TEATRO NUREMBERG			



CENTRO CULTURAL DE ESPAÑA MONTEVIDEO
RINCÓN 629 / (598) 2915 2250 / WWW.CCE.ORG.UY
LUNES A VIERNES DE 11 A 19:30 HS.
SÁBADOS DE 11 HS. A 17 HS. / ENTRADA LIBRE Y GRATUITA